

DUAL DISC CHECK VALVE, WAFER, CI/ SS BODY, SS DISC (CHEV62-WA)
ОБРАТНЫЙ КЛАПАН ДВУХСТВОРЧАТЫЙ, МЕЖФЛАНЦЕВОЕ СОЕДИНЕНИЕ
КОРПУС ЧУГУН/НЕРЖ.СТ., ДИСК НЕРЖ.СТ. (CHEV62-WA)
DN40-600, PN10/16

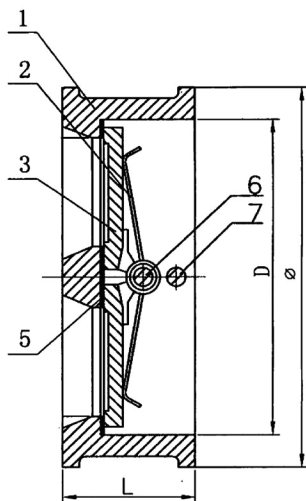
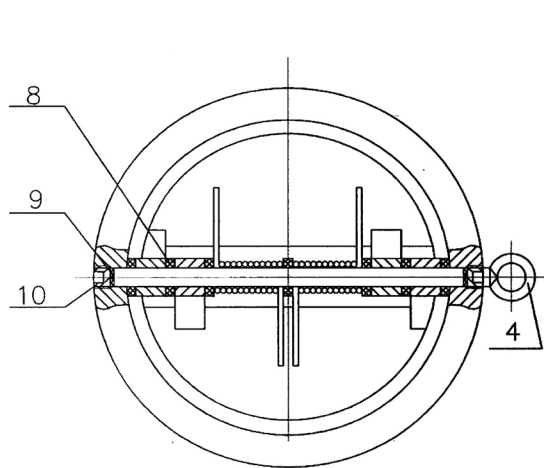

BILL OF MATERIALS / СПИСОК МАТЕРИАЛОВ

Но.	designation	часть	Исп. чугу	Но.	designation	часть	Исп. чугу
1	body	корпус	GG25	6	stem 1	ось	нерж.316
2	spring	пружина	нерж.304	7	stem 2	ось	нерж.316
3	disc	диск	ASTM A182 F304	8	gasket	уплотнение	F4
4	hanger	петля	steel/ сталь	9	rubber gasket	уплотнение	NBR
5	seat	седло	EPDM	10	plug	пробка	steel/ сталь

SIZES / РАЗМЕРЫ

DN	Ø	D	L	кг	DN	Ø	D	L	кг	PN16	
40	92	65	43	1.2	250	329	265	114	1,2	Дизайн	DIN3230
50	107	65	43	1.5	300	384	312	114	1,5	Испытание	API 598
65	127	80	46	2	350	446	360	127	2,4	Мин./Макс. темп.	-10/+120
80	142	94	64	2.8	400	498	410	140	3,6	Вся запорная арматура проходит испытания на герметичность корпуса и уплотнения, в зависимости от класса давления.	
100	162	117	64	4.1	450	550	450	152	5,7	Герметичность корпуса проверяется при давлении 1,5PN.	
125	192	145	70	6.4	500	610	500	154	7,3	Герметичность уплотнения проверяется при давлении 1,1PN.	
150	218	170	76	8.5	600	720	624	178	9,0		
200	273	224	89	13.5					17,0		

Данный клапан поставляется также в исполнении корпус/диск из нерж. стали CF8, CF8M, 904L, Monel 400, Бронза и других материалов, уточняйте при заказе.