

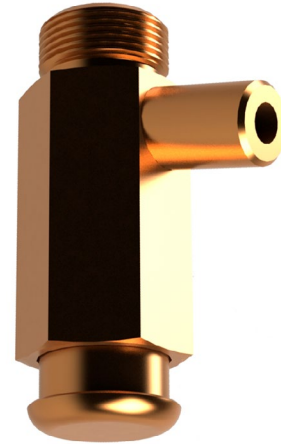

CREAUTZ

КЛАПАН САМОЗАКРЫВАЮЩИЙСЯ УГЛОВОЙ (FLUV35-S9)
ШТУЦЕРНОЕ СОЕДИНЕНИЕ, БРОНЗА, ЛАТУНЬ, НЕРЖАВЕЮЩАЯ СТАЛЬ
DN1/2"-1 1/4", PN16

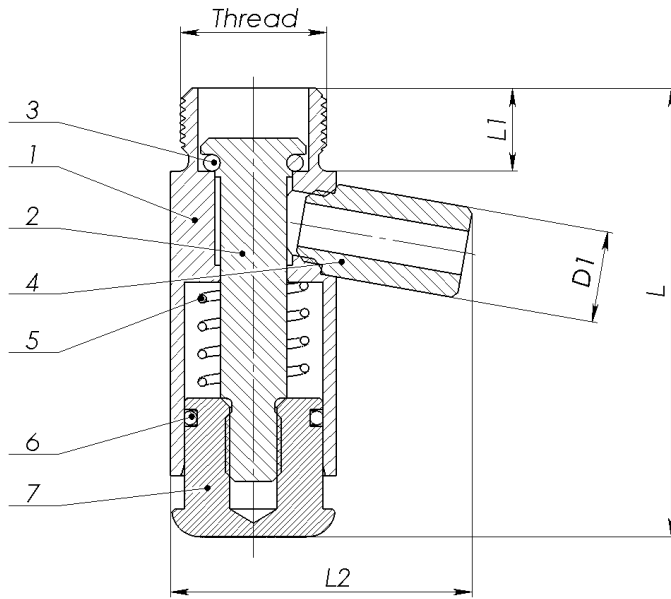

СПИСОК МАТЕРИАЛОВ*

Но

1	Корпус/Body	AISI 303/EN 10088-2 -1.4305	Бронза Rg 5/БрО5Ц5С5	Латунь
2	Шток/Stem	AISI 303/EN 10088-2 -1.4305	Бронза Rg 5/БрО5Ц5С5	Латунь
3	О-кольцо/O-ring	Резина NBR/Perbunan Rubber	Резина NBR	Резина NBR
4	Дренаж.труба/Drain Pipe	AISI 316/EN 10088-2 -1.4436	Бронза Rg 5/БрО5Ц5С5	Латунь
5	Пружина/Spring	AISI 301/ EN 10270-3 -1.4310	Бронза Rg 5/БрО5Ц5С5	Латунь
6	О-кольцо/O-ring	Резина NBR/Perbunan Rubber	Резина NBR	Резина NBR
7	Спуск/Releaser	AISI 303/EN 10088-2 -1.4305	Бронза Rg 5/БрО5Ц5С5	Латунь

* Для изготовления могут применяться различные марки материалов, в зависимости от условий применения.

РАЗМЕРЫ

Резьба	PN	L	L1	L2	D	D1
Threads		mm	mm	mm	mm	mm
1/2"	16	71	15	46	29,5	13,5
3/4"	16	74	15	48,5	29,5	13,5
1"	16	79	16	54,5	29,5	17,2
1 1/4"	16	84	16	60,5	29,5	21,3

**КЛАПАН САМОЗАКРЫВАЮЩИЙСЯ УГЛОВОЙ (FLUV35-R9)
ФЛАНЦЕВОЕ СОЕДИНЕНИЕ, БРОНЗА, НЕРЖАВЕЮЩАЯ СТАЛЬ
DN20-25, PN10**

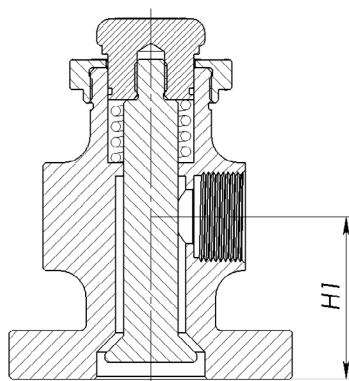

СПИСОК МАТЕРИАЛОВ

Но		Исп. Бронза	Исп. Нержавеющая сталь 316
1	Корпус/Body	Бронза Rg 5/БрО5Ц5С5	Нерж. сталь 316
2	Шток/Stem	Бронза Rg 5/БрО5Ц5С5	Нерж. сталь 316
3	Нажим.пружина/Comp.Spring	CuSn6/CuSn6	Нерж. сталь
4	Рычаг/Reg. Lever	Бронза Rg 5/БрО5Ц5С5	Нерж. сталь 316
5	О-кольцо/O-ring	Резина NBR/Perbunan rubber	Резина NBR/Perbunan rubber
6	Кнопка/Press Button	Ms 58/Cu Zn 39 Pb 3 EN 12164	Нерж. сталь 316

* По согласованию с заказчиком возможно изготовление клапана с "мягким" седлом из резины NBR/EPDM

РАЗМЕРЫ

DN	PN	øD	Øk x n x ød1	L	H	ød	Вес
		mm		mm	mm	mm	Weight Kg
20	10	105	75 × 4 × 14	60	145	40	2,2
25	10	115	85 × 4 × 14	60	145	40	2,4