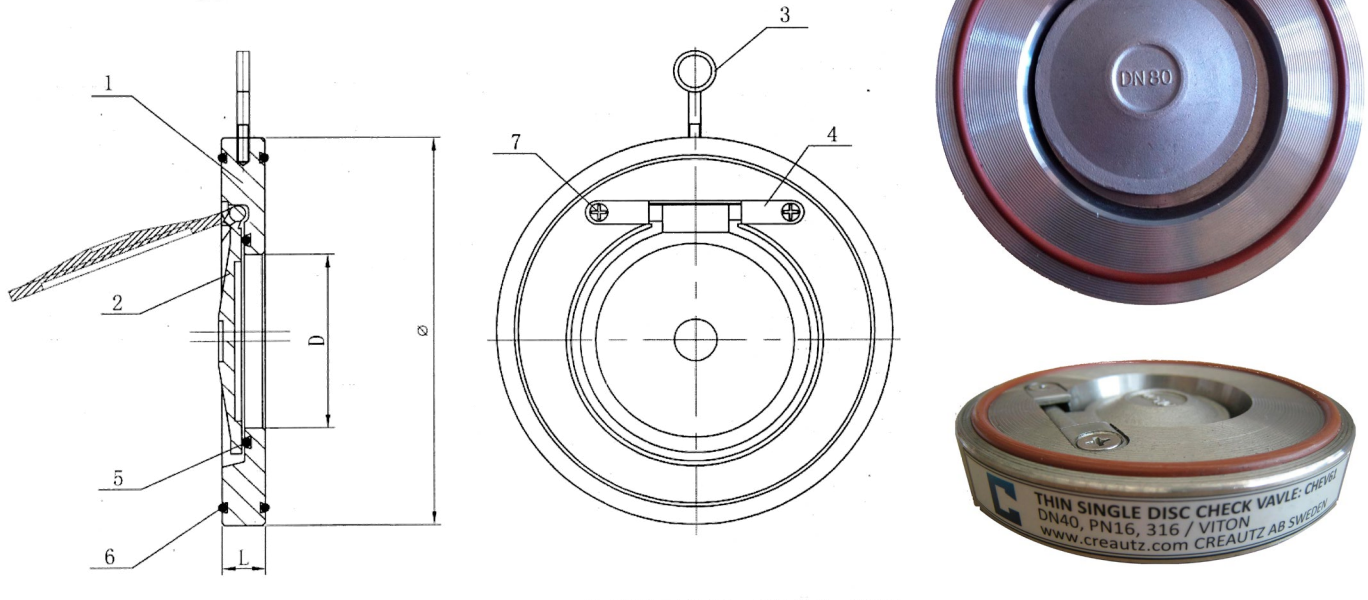

**CREAUTZ**

SWING CHECK VALVE, WAFER, CS/SS (CHEV61-WA)
ОБРАТНЫЙ КЛАПАН ОДНОСТВОРЧАТЫЙ, МЕЖФЛАНЦЕВОЕ СОЕДИНЕНИЕ
УГЛ./НЕРЖ. СТ. (CHEV61-WA)
DN25-600, PN10/16

**BILL OF MATERIALS / СПИСОК МАТЕРИАЛОВ**

No.	designation	часть	Исп. WCB	Исп. нерж.316	Исп. нерж.904L	Исп. Monel 400	Исп. Hastelloy C
1	body	корпус	ASTM A216 WCB+хром	нерж.316	нерж.904L	Monel 400	Hastelloy C
2	disc	диск	ASTM A216 WCB+хром	нерж.316	нерж.904L	Monel 400	Hastelloy C
3	hanger	петля	steel/ сталь	steel/ сталь	steel/ сталь	steel/ сталь	steel/ сталь
4	preventing disc	крепление	ASTM A216 WCB+хром	нерж.316	нерж.904L	Monel 400	Hastelloy C
5	inner O-ring	уплотнение	FPM*	FPM*	FPM*	FPM*	FPM*
6	outer O-ring	уплотнение	FPM*	FPM*	FPM*	FPM*	FPM*
7	screw	болт	ASTM A216 WCB+хром	ASTM A193 B8M	ASTM A193 B8M	ASTM A193 B8M	ASTM A193 B8M

* FPM - аналог витон

SIZES / РАЗМЕРЫ

DN	Ø	D	L	кг	DN	Ø	D	L	кг
25	71	11.5	14	0.5	200	273	154	22	7.2
32	82	17	14	0.6	250	329	200	26	12
40	94	22	14	0.8	300	384	235	28	17.5
50	107	32	14	1	350	444	280	38	32
65	127	40	14	1.2	400	491	316	44	46
80	142	54	14	1.7	450	550	360	50	65.5
100	162	70	18	2.5	500	610	405	56	90
125	192	92	18	3.1	600	724	486	62	136.5
150	218	114	20	4.2					

PN16

Мин./Макс. темп. -20 / +120

Вся запорная арматура проходит испытания на герметичность корпуса и уплотнения, в зависимости от класса давления.
 Герметичность корпуса проверяется при давлении 1,5PN.
 Герметичность уплотнения проверяется при давлении 1,1PN.

Данный клапан поставляется также в исполнении корпус/диск из нерж. стали 304, Бронзы и других материалов, уточняйте при заказе.