

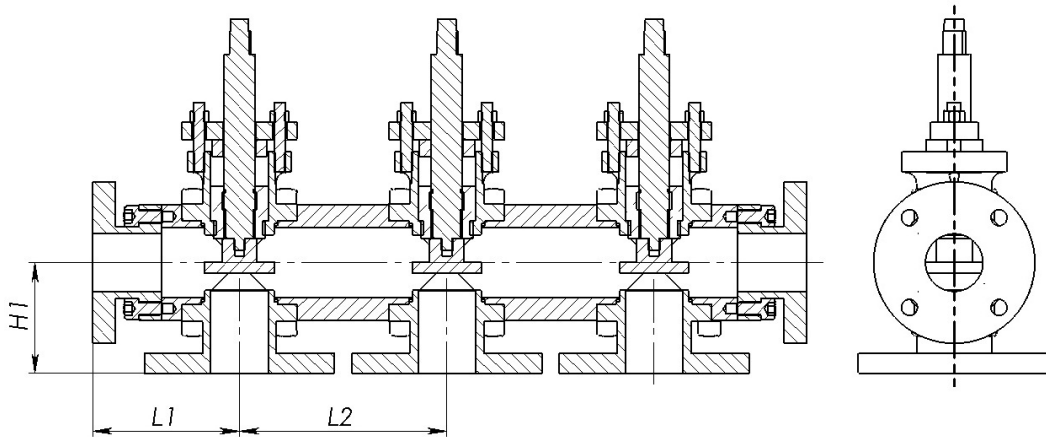

CREAUTZ

КЛАПАННАЯ КОРОБКА (GLOQ50-FL)

ФЛАНЦЕВАЯ, БРОНЗА, УГЛЕРОДИСТАЯ СТАЛЬ, НЕРЖАВЕЮЩАЯ СТАЛЬ
DN50-100, PN6/PN10



РАЗМЕРЫ

DN	PN	L1*	L2*	H1*
50	6/16	* Размеры выбираются индивидуально, по согласовыванию с заказчиком, в зависимости от требований проекта.		
100	6/16			

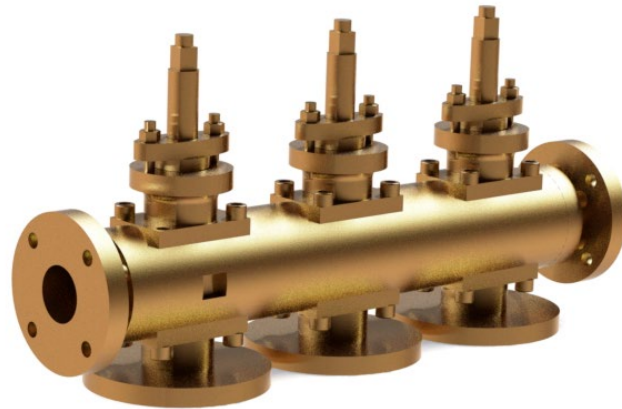

СПИСОК МАТЕРИАЛОВ*

Но	Части	Исп. Бронза	Исп. Углеродистая сталь	Исп. Нержавеющая сталь
1	Корпус	Бронза Rg 5/BrO5Ц5C5	A105/ Ст20	316
2	Диск	Бронза Rg 5/BrO5Ц5C5	A105/ Ст20	316

* Для изготовления могут применяться различные марки материалов, в зависимости от условий применения и требований заказчика.

Клапанная коробка может быть изготовлена в различных исполнениях, с двумя и более клапанов.

Каждый клапан может быть выполнен в исполнении запорного или невозвратно-запорного, в зависимости от требований заказчика.

Испытания по ГОСТ Р 53402-2009 "Арматура трубопроводная. Методы контроля и испытаний"

Проводимые среды:

Исполнение/ Среда	Воздух	Пар	Технические газы	Пресная вода	Морская вода	Светлые нефтепродукты	Темные нефтепродукты	Технические жидкости	Примечание:
Бронза	+/-	+/-	+/-	+	+	+/-	+/-	+/-	"+" - применение возможно "- " - не применяется "+/-" - применение возможно при согласовании с ООО "Кроиц"
Углер. сталь	+/-	+/-	+/-	+	-	+/-	+/-	+/-	Помимо стандартного исполнения, материалы для изготовления основных деталей и комплектующих могут быть подобраны исходя из индивидуальных условий применения. Для получения более точной информации, просьба обращаться в ООО "Кроиц"
Нерж. 316	+/-	+/-	+/-	+	+/-	+/-	+/-	+/-	